



CHECK LIST
PA-28-236
 "DAKOTA"
 CC-LTD



A.- LIMITACIONES DE OPERACIÓN

1.- Limitaciones (Velocidades)

	KIAS
Va 3.000 lbs	124
Va 1.761 lbs	96
Vne	173
Vno	137
Vfe	102
Vs	65
Vso	56
Vx	73
Vy	85
Vr	50-65
Vapp (Flap DN)	72
Vplaneo	85
Max Cross Wind	17

2.- Combustible (U.S. GAL)

Tipo a Utilizar	100 LL
Capacidad Total	77
Capacidad Usable	72
Presión de Combustible (PSI)	
Mínima	0,5
Máxima	8

3.- Pesos (LBS)

Máximo TAKE-OFF	3000
Máximo Equipaje	200

4.- Motor (Potencia Máxima Continua)

Limitaciones Operativas de Motor	
Razón HP o BHP	235
Máximas RPM	2400
RPM Estáticas	
Máxima	2400
Mínima	500
Temperatura de aceite (°F)	
Máxima	245
Mínima	75
Presión de aceite (PSI)	
Máxima	100
Mínima	25

5.- Límites de maniobras (Cat. Norma

MANIOBRA	KIAS
Spin (Flaps UP)	PROHIBIDO
Escarpados	124
Ocho Flojo	124
Chandela	124

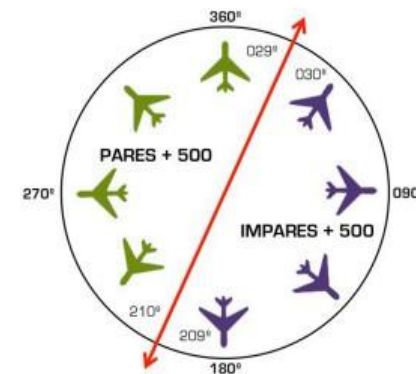

Emergencias en vuelo

Código transponder	Tipo
I=7500	Interferencia ilícita
C=7600	Falla de Comunicaciones
E=7700	Emergencia

RECUERDE: ESTA CHECKLIST ES SÓLO UNA GUÍA, CONSULTE SIEMPRE EL MANUAL DE SU AERONAVE ANTE CUALQUIER DUDA.

Inspección de Prevuelo

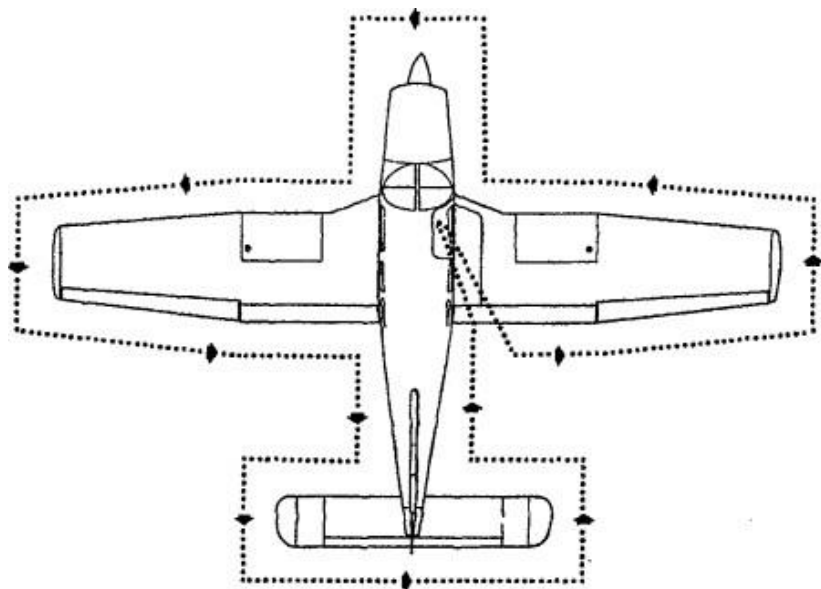

CABINA

- 1) Documentación (Verificar HV disponibles)..... A bordo
- 2) Horómetro..... Registrar
- 3) Freno de parqueo..... Colocar
- 4) Todos los switches..... OFF
- 5) Avionica..... OFF
- 6) Mezcla..... OFF
- 7) Master..... ON
- 8) Indicadores combustible..... Chequear
- 9) Panel anunciador..... Chequear
- 10) Trim..... Neutral
- 11) Master..... OFF
- 12) Flaps..... Op. normal
- 13) Garra, aceite relleno..... Asegurado
- 14) Puerta equipaje..... Cerrada

ALA DERECHA

- 1) Superficies..... Limpias
- 2) Flap y articulaciones..... Chequear
- 3) Alerón y articulaciones..... Chequear
- 4) Punta de ala y luz navegación..... Chequear
- 5) Estanque (Cantidad y tapa asegurada)..... Verificar
- 6) Ventilación del estanque..... Sin obstrucción
- 7) Drenaje de combustible **1er vuelo**..... Drenar
- 8) Anclaje y Cuñas rueda..... Quitar

- 9) Amortiguador..... 4,5 pulgadas
- 10) Neumático..... Revisar
Condición
- 11) Masa del freno y disco..... Revisar
- 12) Toma de aire..... Libre

SECCIÓN DE NARIZ

- 1) Condición general..... Chequear
- 2) Capota..... Asegurada
- 3) Parabrisas..... Limpio
- 4) Hélice y cono..... Chequear
- 5) Entradas de aire..... Libres
- 6) Correa alternador..... Chequear
tensión
- 7) Cuñas rueda..... Quitar
- 8) Amortiguador tren nariz..... 3,25 pulgadas
- 9) Neumático..... Chequear
- 10) Aceite (**no menos de 6 qt**)..... Chequear
cantidad
- 11) Varilla de medición y tapa..... Asegurada
- 12) Filtro de combustible **1er vuelo**..... Drenar

ALA IZQUIERDA

- 1) Superficies..... Condición
- 2) Toma de aire..... Libre
- 3) Cuña de rueda..... Quitar
- 4) Amortiguador..... 4,5 pulgadas
- 5) Neumático..... Chequear
- 6) Masa del freno y disco..... Revisar
- 7) Combustible (Cantidad y tapa asegurada)..... Verificar
- 8) Ventilación del estanque..... Sin obstrucción
- 9) Drenaje de combustible **1er vuelo**..... Drenar
- 10) Aleta bocina stall..... Sin obstrucción
- 11) Anclaje..... Quitar
- 12) Tubo Pitot (Funda retirar y Condición)..... Sin obstrucción
- 13) Punta de ala y luz navegación..... Chequear
- 14) Alerón y articulaciones..... Revisar
- 15) Flap y articulaciones..... Revisar

FUSELAJE

- 1) Superficies del fuselaje..... Chequear
- 2) Antenas..... Chequear
- 3) Toma de presión estática izquierda..... Sin obstrucción
- 4) Superficies del empenaje..... Condición
- 5) Entrada de aire..... Libre
- 6) Elevador y aleta estabilizadora..... Chequear

- | | | |
|-----|--|-----------------|
| 7) | Timón de dirección y articulaciones..... | Chequear |
| 8) | Luz de navegación..... | Chequear |
| 9) | Anclaje..... | Quitar |
| 10) | Toma de presión estática derecha..... | Sin obstrucción |
| 11) | Puerta de equipaje..... | Asegurada |

CABINA

- | | | |
|----|--------------------------------|-------------------|
| 1) | Master..... | ON |
| 2) | Luces de cabina..... | Chequear |
| 3) | Luces Land, Nav. y estrob..... | Chequear |
| 4) | Bocina stall..... | Chequear |
| 5) | Calefactor pitot..... | Chequear |
| 6) | Todos los switches..... | OFF |
| 7) | Pasajeros..... | A bordo |
| 8) | Puerta de cabina..... | Cerrar y asegurar |
| 9) | Cinturones de seguridad..... | Colocados |

Inspecciones de partida y rodaje**ANTES DE LA PARTIDA**

- | | | |
|----|----------------------------------|---------------|
| 1) | Parking brake..... | Aplicar |
| 2) | Control hélice..... | Full adelante |
| 3) | Selector de estanque..... | Más lleno |
| 4) | Aire caliente al carburador..... | Cortado |
| 5) | Radios..... | OFF |

PARTIDA MOTOR FRIO

- | | | |
|----|---|-----------------|
| 1) | Procedimiento incendio puesta en marcha | Reparar |
| 2) | Master switch..... | ON |
| 3) | Bomba Combustible (Booster)..... | ON |
| 4) | Mezcla..... | Rica |
| 5) | Acelerador..... | ¼ abierto |
| 6) | Motor partida (Soltar apenas encienda motor) | Conectar |
| 7) | Acelerador..... | 1000 RPM |
| 8) | Presión aceite dentro 30 seg..... | Chequear |
| 9) | Amperímetro..... | Indicando carga |

Si el motor no enciende, agregue 3 a 6 cebadas de primer y repita el procedimiento.

Si al segundo intento no parte el motor, aplique procedimiento de Partida Motor Ahogado

PARTIDA MOTOR CALIENTE

- | | | |
|----|---|----------------|
| 1) | Procedimiento incendio puesta en marcha... | Reparar |
| 2) | Acelerador..... | ½" abierto |
| 3) | Master switch..... | ON |
| 4) | Bomba Combustible (Booster)..... | ON |

- | | | |
|----|---|-----------------|
| 5) | Mezcla..... | Rica |
| 6) | Motor partida (Soltar apenas encienda motor) | Conectar |
| 7) | Acelerador..... | 1000 RPM |
| 8) | Presión aceite dentro 30 seg..... | Chequear |
| 9) | Amperímetro..... | Indicando carga |

PARTIDA MOTOR AHOGADO

- | | | |
|-----|---|-----------------|
| 1) | Procedimiento incendio puesta en marcha.. | Reparar |
| 2) | Acelerador..... | Todo adelante |
| 3) | Master switch..... | ON |
| 4) | Bomba Combustible (Booster)..... | OFF |
| 5) | Mezcla..... | Cortada |
| 6) | Motor partida (Soltar apenas encienda motor) | Conectar |
| 7) | Mezcla..... | Avanzar |
| 8) | Acelerador..... | 1000 RPM |
| 9) | Presión aceite dentro 30 seg..... | Chequear |
| 10) | Amperímetro..... | Indicando carga |

PARTIDA CON FUENTE DE PODER EXTERNA

- | | | |
|----|--------------------------------------|----------------------|
| 1) | Master switch..... | OFF |
| 2) | Todos los equipos eléctricos..... | OFF |
| 3) | Terminal externo..... | Conectar |
| 4) | Partida normal | Aplicar |
| 5) | Acelerador..... | RPM mínimas posibles |
| 6) | Terminal externo..... | Desconectar |
| 7) | Master switch..... | ON |
| 8) | Amperímetro..... | Indicando carga |
| 9) | Presión de aceite dentro 30 seg..... | Chequear |

ANTES DE RODAR

- | | | |
|----|------------------------------|-----------------|
| 1) | Reloj..... | Anotar |
| 2) | Calentamiento del motor..... | 1000-1200 RPM |
| 3) | Luces (Beacon y nav)..... | Encender |
| 4) | Avionica y Radios..... | Encender |
| 5) | Equipos de navegación..... | A requerimiento |
| 6) | Transponder..... | Standby – 2000 |
| 7) | Autorización de rodaje..... | Llamar |

RODAJE

- | | | |
|----|--|-------------|
| 1) | Cuñas (señalar)..... | Quitar |
| 2) | Área de rodaje LIBRE..... | Verificar |
| 3) | Parking brake..... | Soltar |
| 4) | Acelerador..... | Abrir suave |
| 5) | Control hélice..... | Full RPM |
| 6) | Frenos (con presión y simétricos)..... | Chequear |
| 7) | Dirección rueda nariz..... | Comprobar |
| | Compás magnético..... | Chequear |

Indicador de rumbos	Chequear
Indicador razón viraje	Chequear

PRUEBA DE MOTOR

1) Parking break	Aplicar
2) Control hélice	Full RPM
3) Acelerador	2000 RPM
4) Magnetos	≤175/Dif ≤ 50
5) Vacío	5.0" Hg. + .1
6) Aceite temperatura y presión	Chequear
7) Panel anunciador	Chequear
8) Aire caliente al carburador	Chequear
9) Control hélice verificar 3 veces... ..	Desplazamiento atrás y adelante sin bajar más de 500 RPM
10) Bomba combustible (Booster)	OFF
11) Presión combustible	Chequear
12) Acelerador	1000-1200 RPM

Inspecciones en Vuelo**ANTES DEL DESPEGUE**

1) Master switch	ON
2) Controles libres y correcto funcionamiento...	Verificar
3) Selector combustible	Más lleno
4) Bomba combustible (Booster)	ON
5) Fusibles térmicos.	Adentro
6) Indicadores de combustible	Chequear
7) Aire caliente al carburador	OFF
8) Asientos	Rectos
9) Primer	Asegurado
10) Mezcla	Rica
11) Control hélice	Full adelante
12) Cinturones y arneses	Asegurados
13) Flaps	Arriba o 25° máx
14) Estabilizador para despegue	Colocado
15) Puerta y ventana	Cerradas y aseguradas
16) Instrumentos motor	Normal
17) Instrumentos de vuelo	Verificar
Indicador de actitud	Vuelo nivelado
Velocímetro y variómetro	Indicación 0
Altimetro	± 75'
18) Transponder	ALT
19) Emergencias de acción inmediata	Repasar
Falla de motor en la carrera de despegue	
Falla de motor inmediatamente después del despegue	
20) Pista, Direcc. del Viento y Tráfico	Verificar

21) Luces de aterrizaje	Encender
22) Calefactor Pitot	A requerimiento
23) Notificación del despegue	Llamar
24) Hora y Tacómetro del despegue	Anotar

DESPEGUE NORMAL

1) Flaps	0° o 15° a req.
2) Aire al carburador	OFF
3) Máx. potencia (2400 RPM máx.)	Chequear
4) Rotación	60-65 KIAS
5) Aceleración a Vy	85 KIAS
6) Potencia con ascenso positivo	24'
7) Luces de aterrizaje (Sobre 500 AGL')	Apagar
8) Flaps (Sobre 500 AGL')	Arriba

DESPEGUE PISTA CORTA SIN OBSTACULO

1) Flaps	25° (segundo pto.)
2) Máx. potencia (2400 RPM máx.)	Chequear
3) Rotación y despegue	50-60 KIAS
4) Aceleración a Vy	85 KIAS
5) Luces de aterrizaje y Flaps (Sobre 500 AGL') ...	Apagar y subir lentamente.

DESPEGUE PISTA CORTA CON OBSTACULO

1) Flaps	25° (segundo pto.)
2) Máx. potencia (2400 RPM máx.)	Chequear
3) Rotación y despegue	50-60 KIAS
4) Aceleración a Vx	73 KIAS
SALVADO EL OBSTÁCULO	
5) Acelere a Vy	85 KIAS
6) Luces de aterrizaje y Flaps (Sobre 500 AGL') ...	Apagar y subir lentamente.

DESPEGUE PISTA BLANDA SIN OBSTACULO

1) Flaps	25° (segundo pto.)
2) Máx. potencia (2400 RPM máx.)	Chequear
3) Rotación y despegue	LAP
4) Aceleración a Vy	85 KIAS
5) Luces de aterrizaje y Flaps (Sobre 500 AGL')	Apagar y subir lentamente

DESPEGUE PISTA BLANDA CON OBSTACULO

1) Flaps	25° (segundo pto.)
----------------	-----------------------

- 2) Máx. potencia (2400 RPM máx.).....Chequear
- 3) Rotación y despegueLAP
- 4) Acelere a Vx.....73 KIAS

SALVADO EL OBSTÁCULO

- 5) Acelere a Vy.....85 KIAS
- 6) Luces de aterrizaje y Flaps (Sobre 500 AGL') Apagar y subir lentamente

MONTADA NORMAL

- 1) Mejor razón (Vy)(3000 lb)(Flaps arriba)85 KIAS
- 2) Mejor ángulo (Vx)(3000 lb)(Flaps arriba)73 KIAS
- 3) En ruta.....100 KIAS
- 4) Bomba combustible (Booster)OFF a alt. deseada

CRUCERO

Referirse a las cartas de performance y tabla de configuración de potencia

- 1) Potencia máx. normal75%
- 2) AceleradorAjustar según tabla
- 3) Mezcla bajo 2500'.....Ajustar (según EGT)
- 4) **Cambio de estanque**Cada 30 min

DESCENSO NORMAL

- 1) Acelerador para 1000 PPM.....No menor a rango normal
- 2) Control hélice2400 RPM
- 3) Velocidad.....137 KIAS
- 4) Mezcla.....Rica
- 5) Aire caliente al carburador.....A requerimiento

APROXIMACIÓN Y ATERRIZAJE

- 1) Selectora de estanque..... Más lleno
- 2) Respaldos..... Rectos
- 3) Cinturones y arneses..... Ajustar
- 4) Bomba combustible (Booster)..... ON
- 5) Mezcla.....Rica
- 6) Control héliceFull adelante
- 7) Luces de aterrizajeON

- 8) Flaps.....Sólo <102 KIAS
- 9) En tránsito estabilizar para.....80-85 KIAS

PASADA DE LARGO (Aterrizaje Rehusado)

- 1) Acelerador..... Todo adelante
- 2) Aire caliente al carburador OFF
- 3) Vuelo nivelado Mantener
- 4) VariómetroChequear detención descenso
- 5) FlapsSubir progresivamente
- 6) Ascenso.....85 KIAS

ATERRIZAJE NORMAL

- 1) Tramo con el viento a 1000' AGL
- A la cuadra del umbral**
- 2) Aire caliente carburador Sólo si existe indicio de hielo al carburador
- 3) Acelerador..... Ralentí
- 4) Flaps en Básico 10°-25°
- 5) Flaps en Final.....40°**
- 6) Velocidad en Final (según peso).....72-76 KIAS**
- 7) Aire caliente al carburador OFF
- 8) Vel. toque ruedas (Tren principal primero)..... 50 a 65 KIAS

ATERRIZAJE CORTO

- 1) Tramo con el viento a 1000' AGL
- A la cuadra del umbral**
- 2) Acelerador..... Ralentí
- 3) Flaps 10°
- 4) Velocidad en básico..... 80-85 KIAS
- 5) Flaps en básico 10° a 25°
- 6) Acelerador (Para disminuir razón de descenso) A requerimiento
- 7) Velocidad en final 67 KIAS
- 8) Flaps en final..... 40°
- 9) Velocidad toque ruedas..... 50 a 65 KIAS
- 10) Frenos de inmediato y caña atrás..... Aplicar
- 11) Flaps de inmediato..... Arriba

ATERRIZAJE SIN FLAPS

- 1) Velocidad en final 85 KIAS
- 2) Velocidad toque ruedas..... 60 a 70 KIAS

TOQUE Y DESPEGUE

- 1) Rueda de nariz en pista..... Mantener
- 2) Acelerador..... Todo adelante
- 3) Aire caliente al carburador OFF Verificar
- 4) Flaps 0°-10°

- 5) Rotación.....LAP
- 6) Acelerar.....85 KIAS

Inspecciones post aterrizaje

FUERA DE PISTA

- 1) Luces de aterrizajeOFF
- 2) Calefactor Pitot.....OFF
- 3) Aire caliente al carburador.....OFF
- 4) Flaps.....Arriba
- 5) Equipos de NAV.....OFF
- 6) Transponder.....OFF
- 7) **Hora y Tacómetro del aterrizaje**Registrar
- 8) Carguío de Combustible.....Prever
- 9) Control terrestre.....Llamar

DETENCIÓN DEL MOTOR

- 1) Bomba combustible (Booster)OFF
- 2) RadiosOFF
- 3) Control héliceFull adelante
- 4) AceleradorRalentí
- 5) Mezcla.....Cortar
- 6) Luces.....OFF
- 7) Magnetos.....OFF
- 8) Llaves.....Sobre el panel
- 9) Master switch... ..OFF
- 10) Bitácora.....Llenar

ESTACIONAMIENTO (Fuera de AD base)

- 1) Parking brakeColocar
- 2) Trabas de ComandosColocar
- 3) Cuñas de ruedaColocar
- 4) Funda tubo pitot.....Colocar
- 5) Cuerdas de anclaje... ..Amarrar

LAP = Lo antes posible

Velocidades= KIAS

PROCEDIMIENTOS DE EMERGENCIAS

1. FALLA DE MOTOR EN CARRERA DE DESPEGUE:

- | | |
|--------------------------|-------------------|
| Acelerador | TODO ATRÁS |
| Frenos | APLICAR |
| Flaps | ARRIBA |
| Mezcla | CORTAR |
| Selectora de combustible | CORTAR |
| Magnetos | CORTAR |
| Master switch | CORTAR |

2. FALLA DE MOTOR INMEDIATAMENTE DESPUÉS DEL DESPEGUE:

- | | |
|--------------------------|------------------------|
| Velocidad flaps arriba | 76 KIAS |
| Velocidad flaps abajo | 65 KIAS |
| Mezcla | CORTAR |
| Selectora de combustible | CORTAR |
| Magnetos | CORTAR |
| Flaps | A REQUERIMIENTO |
| Master switch | CORTAR |

3. FALLA DE MOTOR EN VUELO (REINTENTAR PARTIDA):

- | | |
|--------------------------------|----------------------|
| Velocidad | 85 KIAS |
| Aire caliente | CONECTAR |
| Magnetos | AMBOS |
| Primer | ASEGURADO |
| Mezcla | RICA |
| Paso | TODO ADELANTE |
| Selectora de combustible | MAS LLEN |
| Booster | CONECTAR |
| Motor de partida | ACCIONAR |
| Si el motor no arranca: | |
| Aterrizaje forzado | PREPARAR |

4. ATERRIZAJE FORZADO SIN MOTOR:

- | | |
|-----------------------------------|------------------------|
| Velocidad flaps arriba | 85 KIAS |
| Velocidad flaps abajo | 72 KIAS |
| Mezcla | CORTAR |
| Paso | TODO ADELANTE |
| Selectora de combustible | CORTAR |
| Magnetos | CORTAR |
| Flaps | A REQUERIMIENTO |
| Master switch | CORTAR |
| Puertas | ABRIR |
| Contacto según selección de flaps | 57 a 65 KIAS |
| Frenos | APLICAR |
| En tierra | ABANDONAR AVIÓN |

- 5. INCENDIO DE MOTOR DURANTE PUESTA EN MARCHA:**
Motor de partida **MANTENER**
Si el motor arranca:
Potencia **2000 RPM POR UNOS POCOS MINUTOS**
Motor **APAGAR**
Si el motor no arranca:
Motor de partida **MANTENER**
Mezcla **CORTAR**
Acelerador **TODO ADELANTE**
Booster **CORTAR**
Selectora combustible **CORTAR**
Magnetos **CORTAR**
Master switch **CORTAR**
Extintor de incendio **ACCEDER**
Fuego **APAGAR**
- 6. INCENDIO DE MOTOR EN VUELO:**
Mezcla **CORTAR**
Selectora de combustible **CORTAR**
Magnetos **CORTAR**
Master switch **CORTAR**
Velocidad **120 KIAS**
Aire y calefacción cabina **CORTAR**
Si fuego no se apaga **AUMENTAR LA VELOCIDAD**
Desvío de llamas **DESLIZAR**
Aterrizaje forzado **PREPARAR**
- 7. PERDIDA DE PRESIÓN DE ACEITE:**
Aterrizaje **LO ANTES POSIBLE**
Aterrizaje forzado **PREPARAR**
- 8. INCENDIO ELÉCTRICO EN VUELO (HUMO EN CABINA):**
Master switch **CORTAR**
Calefacción y defroster **CORTAR**
Ventilación **ABRIR**
Aterrizaje **LO ANTES POSIBLE**
- 9. PÉRDIDA DE PRESIÓN DE COMBUSTIBLE**
Booster **CONECTAR**
Selectora de combustible **MÁS LLENO**
- 10. FALLA DE HÉLICE (RPM SE ARRANCAN)**
Acelerador **RETARDAR**
Presión de aceite **VERIFICAR**

Paso
Velocidad
Acelerador

TODO ATRÁS
REDUCIR
MANTENER BAJO 2400 RPM